

Nutmuttern

Metrisches ISO - Feingewinde, ungehärtet und ungeschliffen

Matica s drážkami

DIN

1804

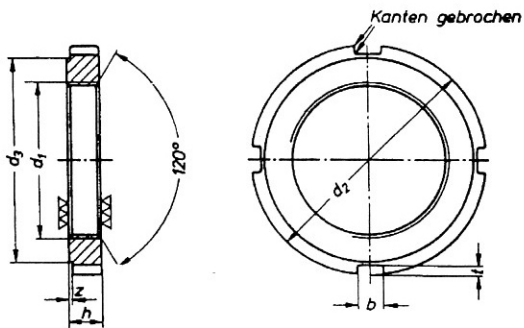

Stahl-w
MATERIAL
OBERFLÄCHE
blank

d 1	d 2	d 3	b	h	t	z	Nuten	
M 8 x 1	20	16	4	5	1,5	0,5	4	LG
M 10 x 1	25	20	5	6	2	0,5	4	LG
M 12 x 1,5	28	23	5	6	2	0,5	4	LG
M 14 x 1,5	30	25	5	7	2	0,5	4	LG
M 16 x 1,5	32	27	5	7	2	0,5	4	LG
M 18 x 1,5	34	28	6	8	2,5	0,5	4	LG
M 20 x 1,5	36	30	6	8	2,5	0,5	4	LG
M 22 x 1,5	40	34	6	9	2,5	0,5	4	LG
M 24 x 1,5	42	36	6	9	2,5	0,5	4	LG
M 26 x 1,5	45	38	7	10	3	0,5	4	LG
M 28 x 1,5	50	43	7	10	3	0,5	4	LG
M 30 x 1,5	50	43	7	10	3	0,5	4	LG
M 32 x 1,5	52	45	7	11	3	0,5	4	LG
M 35 x 1,5	55	48	7	11	3	0,5	4	LG
M 38 x 1,5	58	50	8	11	3,5	0,5	4	LG
M 40 x 1,5	62	54	8	12	3,5	0,5	4	LG
M 42 x 1,5	62	54	8	12	3,5	0,5	4	LG
M 45 x 1,5	68	60	8	12	3,5	0,5	6	LG
M 48 x 1,5	75	67	8	13	3,5	0,5	6	LG
M 50 x 1,5	75	67	8	13	3,5	0,5	6	LG
M 52 x 1,5	80	70	10	13	4	0,5	6	LG
M 55 x 1,5	80	70	10	13	4	0,5	6	LG
M 58 x 1,5	90	80	10	13	4	0,5	6	LG
M 62 x 1,5	95	85	10	14	4	0,5	6	LG
M 65 x 1,5	95	85	10	14	4	0,5	6	LG
M 70 x 1,5	100	90	10	14	4	0,5	6	LG