

Blechniete

(Linsenniete)

Nity s čočkovou hlavou

ähnlich D I N

662

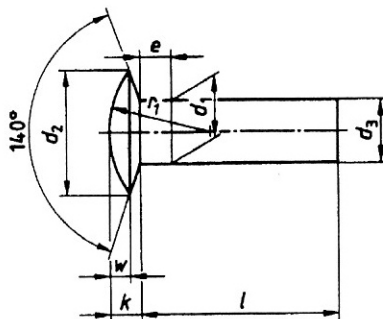

	Stahl	
MATERIAL		
OBERFLÄCHE		
blank		verz.

Nr.	d 1	d 2	k	w	l	blank		verzinkt	
000	1,8	4,1	0,6	0,4	3	LG		LG	
00	2,1	4,8	0,6	0,4	4	LG		LG	
0	2,1	4,8	0,6	0,4	5	LG		LG	
1	2,1	4,8	0,6	0,4	6	LG		LG	
2	2,4	5,5	0,8	0,5	7	LG		LG	
3	2,7	6,2	0,9	0,6	8	LG		LG	
4	3	6,9	0,9	0,6	9	LG		LG	
5	3,5	8	1,1	0,7	10	LG		LG	
6	4	9,2	1,2	0,8	11	LG		LG	
7	4	9,2	1,2	0,8	12,5	LG		LG	
8	4,5	10,4	1,4	0,9	14	LG		LG	
9	5	11,5	1,5	1	16	LG		LG	
10	5,5	12,6	1,7	1,1	18	LG		LG	
11	6	13,8	1,8	1,2	20	LG		LG	
12	6,5	15	1,9	1,2	23	LG		LG	
13	7	16,1	2,1	1,4	26	LG		LG	
14	7	16,1	2,1	1,4	29	LG		LG	
15	8	18,4	2,4	1,6	32	LG		LG	

Fassniete

(Flachrundniete)

Nity s čočkovou hlavou

ähnlich D I N

674

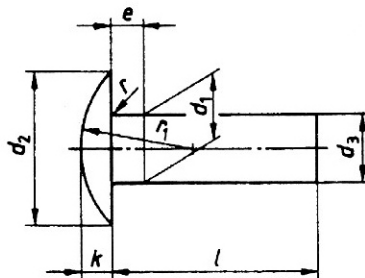

	Stahl	
MATERIAL		
OBERFLÄCHE		
	blank	

Nr.	d 1	d 2	k	l	
000	3,5	7	1,7	7,5	LG
00	4	8	2	9	LG
0	4,5	9	2,2	10,5	LG
1	5,5	11	2,7	12	LG
2	6	12	3	14	LG
3	6,5	13	3,2	16	LG
4	7	14	3,5	18	LG
5	8	16	4	20	LG
6	9	18	4,5	22	LG
7	10	20	5	25	LG
8	11	22	5,5	28	LG
9	12	24	6	31	LG